

06

气管对接盘

PNEUMATIC MULTI-CONNECTOR TUBE PANEL

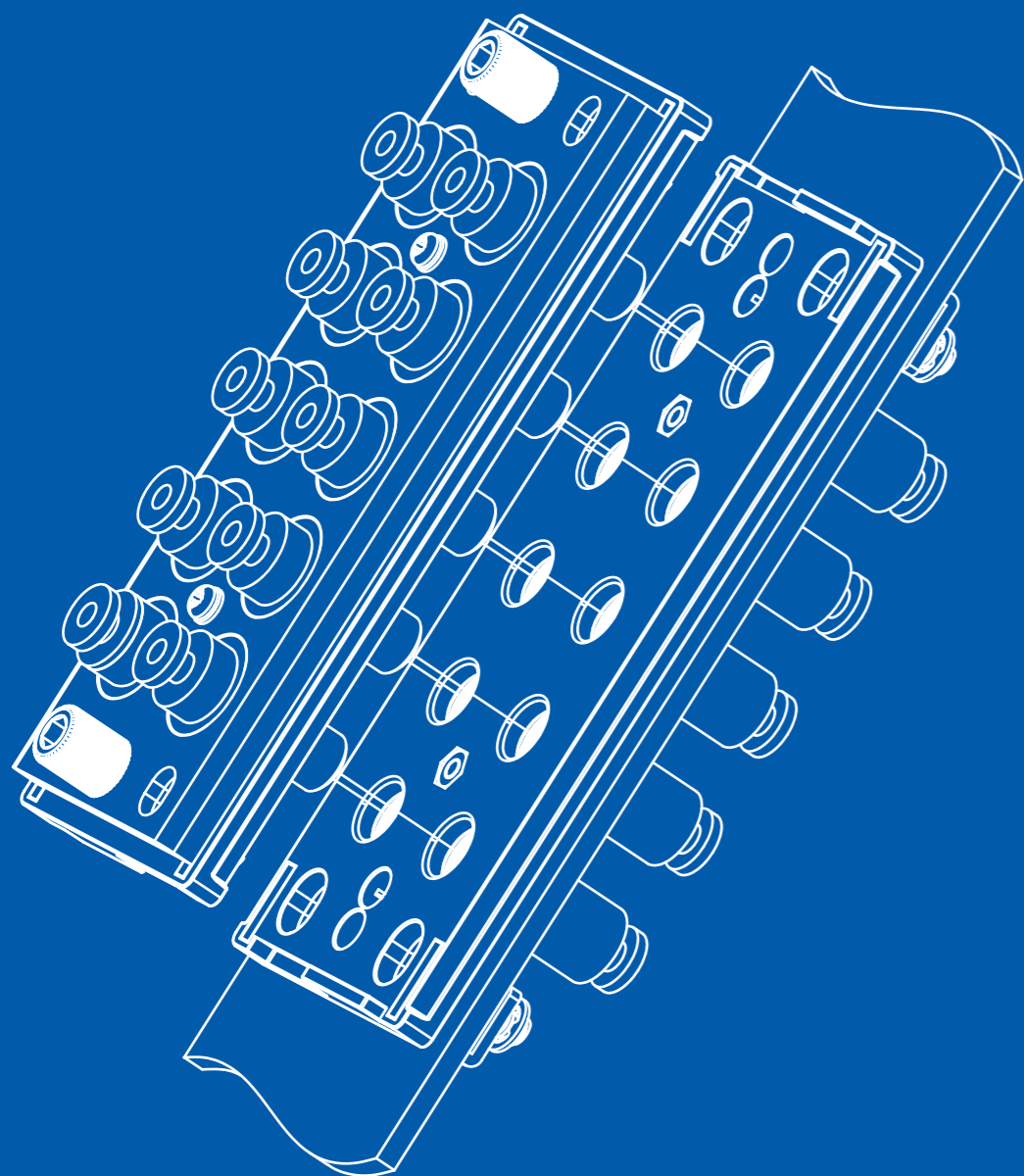

FNS[®]

PNEUMATIC MULTI-CONNECTOR TUBE PANEL
气管对接盘

6.0 KDM连接管：10根、20根

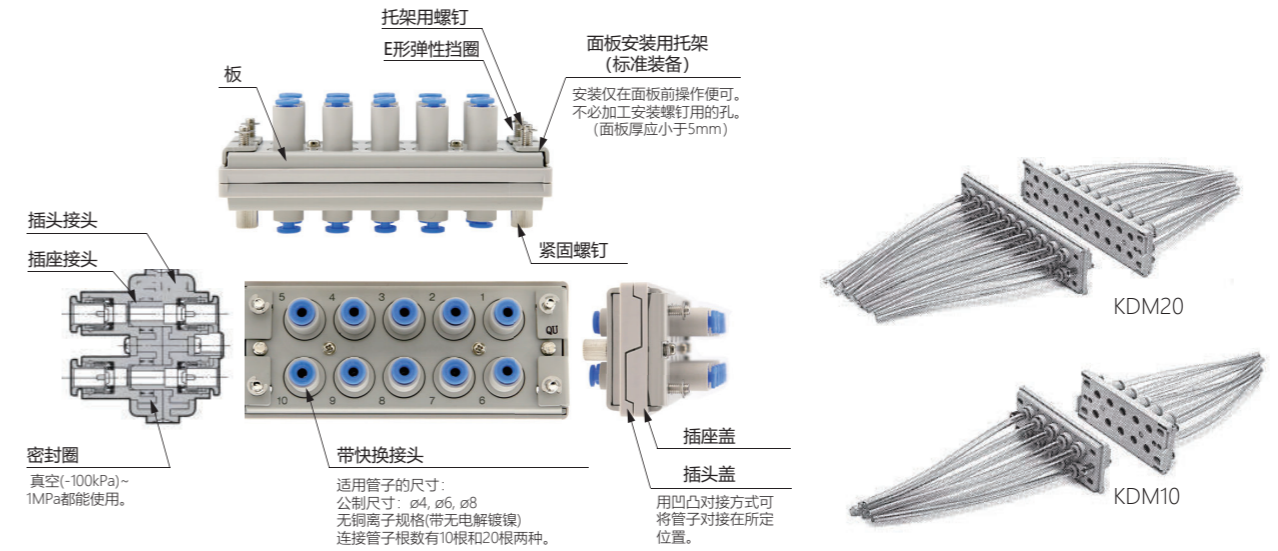
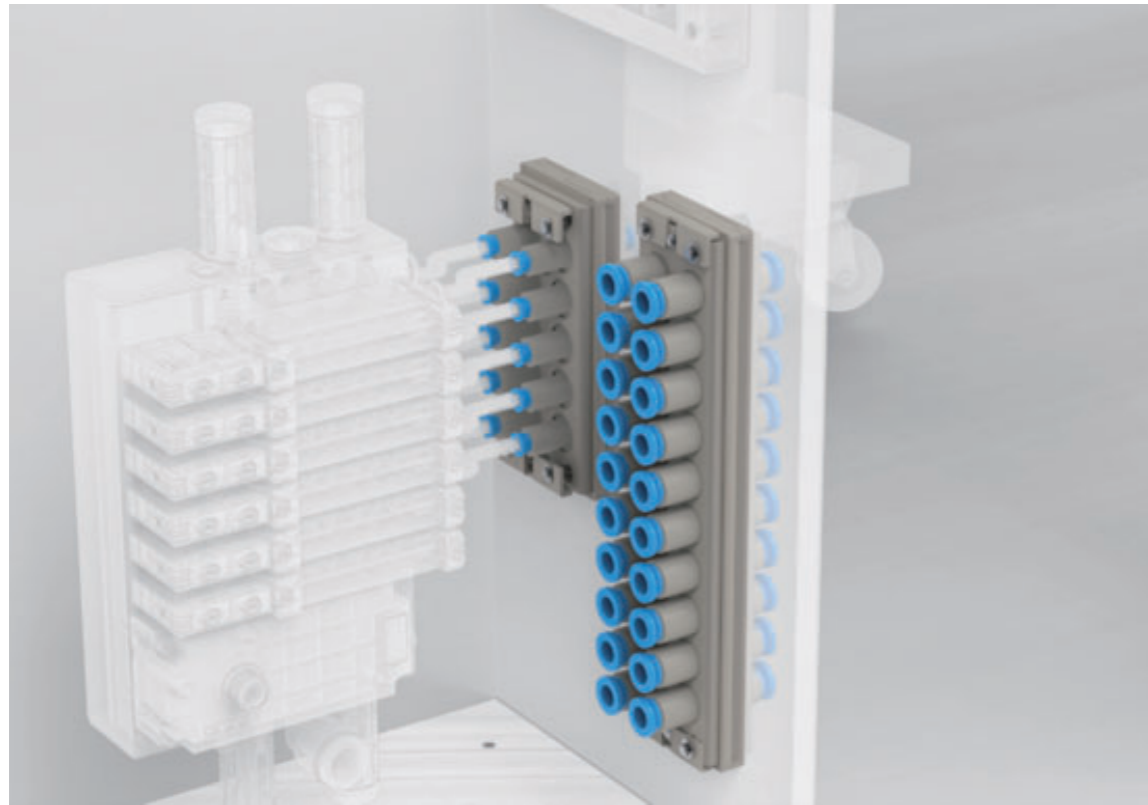

适合管子材质	
- 管子材质	尼龙、软尼龙、聚氨酯
- 管子材质	ø4, ø6, ø8

规格	
- 使用流体	空气
- 最高使用压力	1.0MPa
- 使用真空压力	-100kPa
- 耐压试验压力	1.5MPa
- 环境温度及使用流体温度	-5~60°C(未冻结时)

多气管对接盘,对面板或机械装置的分开搬运及备用单元的更换都很方便。

- ◆ 安装空间大大减小
与使用多个面板安装用直通接管相比,安装空间紧凑的多
- ◆ 接头装拆快
多根配管能一起装拆,而且不会误配管,安装工时大大减小
- ◆ 管子连接快
因带快换接头,配置工时大大减小

管子外径	连接管子根数	订货编号	订货代码
ø4	连接管子根数(10根)	KDM10-04	8A1021
	连接管子根数(20根)	KDM20-04	8A2021
ø6	连接管子根数(10根)	KDM10-06	8A1041
	连接管子根数(20根)	KDM20-06	8A2041
ø8	连接管子根数(10根)	KDM10-08	8A1061
	连接管子根数(20根)	KDM20-08	8A2061

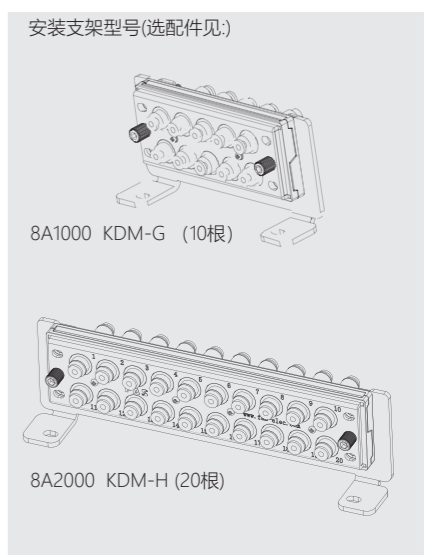

气管对接盘

KDM连接管子: 10根、20根

主要零件材质

插座盖、插头盖	POM
板、托架	SPCC阳极氧化
插头接头/插座接头	
- 接头体	PBT、C3604BD无电解镀锌(ø8的场所)
- 夹头	SUS304
- 导套	SUS304、C3604BD无电解镀锌、POM(ø8的场所)
- 弹簧夹、释放套	POM
- 密封圈	NBR
紧固螺钉、托架用螺钉、十字槽盘头小螺钉	SWRM、镀镍
E形弹性挡圈	SUS304

零件型号

管子外径	连接管子根数	插头侧型号	插座侧型号	释放套的颜色
ø4	10根	KDM10P-04	KDM10S-04	蓝
	20根	KDM20P-04	KDM20S-04	蓝
ø6	10根	KDM10P-06	KDM10S-06	蓝
	20根	KDM20P-06	KDM20S-06	蓝
ø8	10根	KDM10P-08	KDM10S-08	蓝
	20根	KDM20P-08	KDM20S-08	蓝

使用方法

注意

分离

旋松紧固螺钉，插头侧与插座侧便分离。

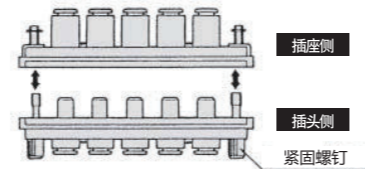

连接

将管子对接用的凹凸处合上，把插头盖接到插座上，用手把紧固螺钉紧固后，再用六角棒扳手(4号)拧紧。

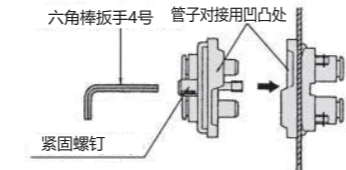

面板安装

① 用十字螺丝刀 (JIS公称2号) 旋松插座侧4根螺钉，直到托架碰到上面的弹性挡圈。

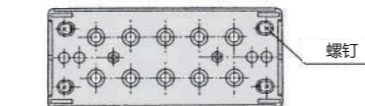

② 将托架移至内侧 (在长孔方向移动)，然后把对接盘装在面板安装孔上。
(面板安装孔: 见外形尺寸图)

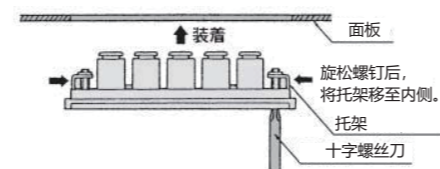

③ 将托架移至外侧，用十字螺丝刀紧固螺钉，固定插座盖。

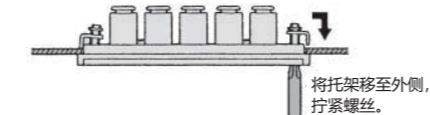

④ 旋松托架上的螺钉，直到托架碰到弹性挡片，然后将托架移至内侧，便可将对接盘从面板上取出。

气管对接盘

KDM10安装示意图及尺寸:

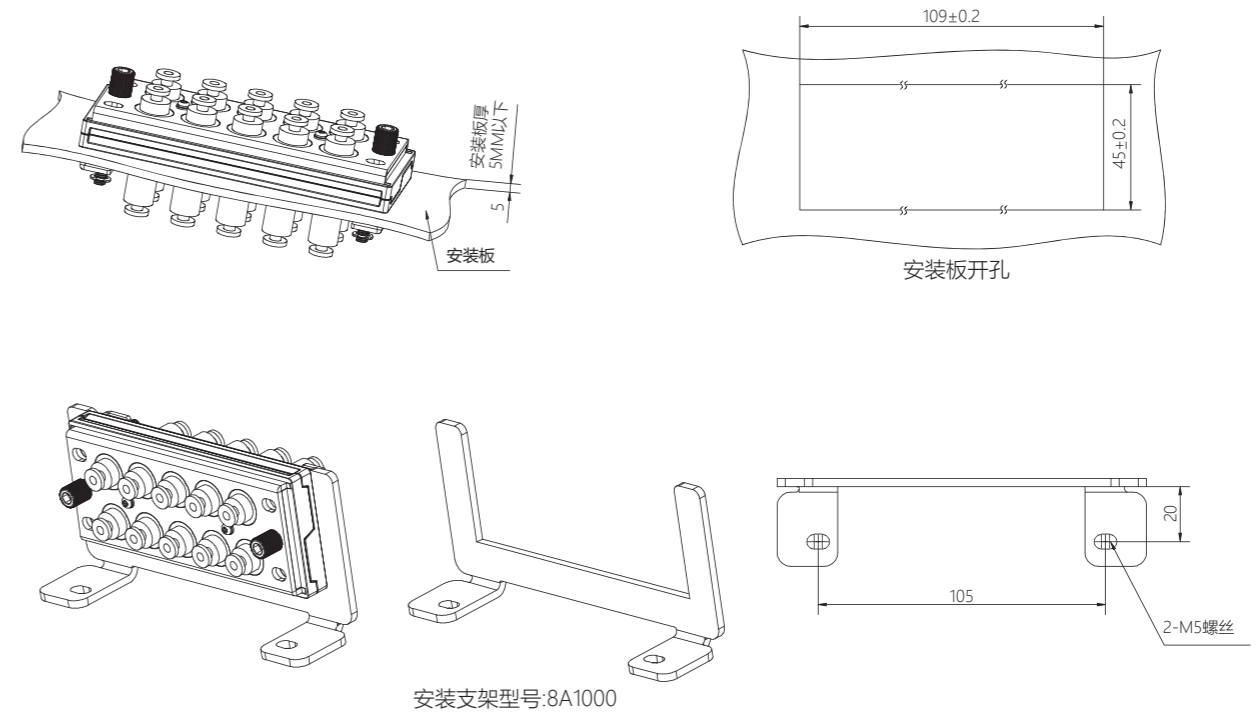

KDM20安装示意图及尺寸:

